

**GRAFICKÉ  
POŽADAVKY**

**D**  
**DIGIPromo**



# INFORMACE PRO PŘÍPRAVU GRAFICKÝCH PODKLADŮ

PRO SAMOSTATNÉ SPOUŠTĚNÍ STANDALONE



PRO  
VŠECHNY  
LED A LCD  
ZAŘÍZENÍ



**GRAFICKÉ  
POŽADAVKY**

**D**  
**DIGIpromo**



**DIGITÁLNÍ**  
**LED POSTER**  
**INDOOR / OUTDOOR**

***WWW.DIGIPROMO.CZ***

Foto formáty: JPEG, PNG - 72dpi+

(jednotlivé fotky se automaticky převádí do prezentace, třeba s různými přechody)

Video formáty: MP4, (WMV, MOV, AVI)

Rychlost dat: doporučeno 1500 kbps a více (nejméně však 500 kbps)

Frekvence snímků: 25 - 60 fps / Zvuk: 0 (případně přes aux - 3,5 mm)

Encoder: H.264 / MPEG-4 / MPEG-5

(Video smyčka se přehrává automaticky dokola)

VELIKOST OBRAZU: **1 POSTER vnitřní**

**ŘÍDTE SE  
ROZLIŠENÍM  
OBRAZU**



INDOOR

P2 a P2.5

ideální:  
640 x 1920 px.

minimální:  
320 x 960 px.

64 cm šířka  
192 cm výška



Uvedený formát grafiky je pro ideální zobrazení.

**Lze použít zdroj s vyšším rozlišením v případě že je zachován poměr stran.**

Pokud je obraz v jiném rozlišení, přizpůsobí se roztažením či zúžením na celou obrazovku Posteru.





- ▶ **Foto formáty:** JPEG, PNG - 72dpi+  
(jednotlivé fotky se automaticky převádí do prezentace, třeba s různými přechody)
- ▶ **Video formáty:** MP4, (WMV, MOV, AVI)  
Rychlost dat: doporučeno 1500 kbps a více (nejméně však 500 kbps)  
Frekvence snímků: 25 - 60 fps / Zvuk: 0 (případně přes aux - 3,5 mm)  
Encoder: H.264 / MPEG-4  
(Video smyčka se přehrává automaticky dokola)

## VNITŘNÍ POSTERY ZAPOJENÉ DO SEBE

počet:	2	3	4	
➔	<p><u>640 x 960 px.</u></p> <p>128 cm šířka 192 cm výška</p>	<p><u>960 x 960 px.</u></p> <p><b>čtverec 1:1</b></p> <p>192 cm šířka 192 cm výška</p>	<p><u>1280 x 960 px.</u></p> <p>256 cm šířka 192 cm výška</p>	
	<i>5 POSTERŮ</i>		<i>6 POSTERŮ</i>	
➔	<p><u>1600 x 960 px.</u></p> <p><b>poměr 16:9</b></p> <p>320 cm šířka 192 cm výška</p>		<p><u>1920 x 960 px.</u></p> <p>384 cm šířka 192 cm výška</p>	

Uvedený formát grafiky je pro ideální zobrazení.

**D** Lze použít zdroj s vyšším rozlišením v případě že je zachován poměr stran.  
Pokud je obraz v jiném rozlišení, přizpůsobí se roztažením či zúžením na celou obrazovku Posteru.

# PREMIUM INDOOR POSTER P1.5

Foto formáty: JPEG, PNG - 72dpi+

(jednotlivé fotky se automaticky převádí do prezentace, třeba s různými přechody)

Video formáty: MP4, (WMV, MOV, AVI)

Rychlost dat: doporučeno 1500 kbps a více (nejméně však 500 kbps)

Frekvence snímků: 25 - 60 fps / Zvuk: 0 (případně přes aux - 3,5 mm)

Encoder: H.264 / MPEG-4 / MPEG-5

(Video smyčka se přehrává automaticky dokola)

VELIKOST OBRAZU: **1 POSTER vnitřní**

**ŘÍĎTE SE  
ROZLIŠENÍM  
OBRAZU**



INDOOR

P1.538

ideální:

**832 x 2496 px.**

minimální:

416 x 1248 px.

64 cm šířka

192 cm výška



Uvedený formát grafiky je pro ideální zobrazení.

**Lze použít zdroje s vyšším rozlišením v případě že je zachován poměr stran.**

Pokud je obraz v jiném rozlišení, přizpůsobí se roztažením či zúžením na celou obrazovku Posteru.



Foto formáty: JPEG, PNG - 72dpi+

(jednotlivé fotky se automaticky převádí do prezentace, třeba s různými přechody)

Video formáty: MP4, (WMV, MOV, AVI)

Rychlost dat: doporučeno 1500 kbps a více (nejméně však 500 kbps)

Frekvence snímků: 25 - 60 fps / Zvuk: 0 (případně přes aux - 3,5 mm)

Encoder: H.264 / MPEG-4 / MPEG-5

(Video smyčka se přehrává automaticky dokola)

VELIKOST OBRAZU: **1 POSTER venkovní**

**ŘÍDTE SE  
ROZLIŠENÍM  
OBRAZU**



OUTDOOR  
P2.5

ideální:  
512 x 1536 px.

minimální:  
256 x 768 px.

64 cm šířka  
192 cm výška

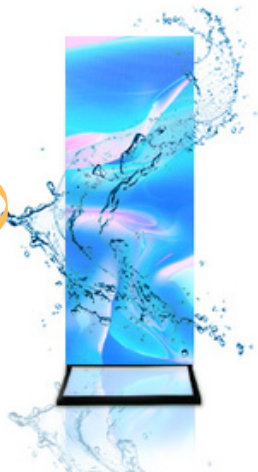

Uvedený formát grafiky je pro ideální zobrazení.

**Lze použít zdroje s vyšším rozlišením v případě že je zachován poměr stran.**

Pokud je obraz v jiném rozlišení, přizpůsobí se roztažením či zúžením na celou obrazovku Posteru.





- ▶ **Foto formáty:** JPEG, PNG - 72dpi+  
(jednotlivé fotky se automaticky převádí do prezentace, třeba s různými přechody)
- ▶ **Video formáty:** MP4, (WMV, MOV, AVI)  
Rychlost dat: doporučeno 1500 kbps a více (nejméně však 500 kbps)  
Frekvence snímků: 25 - 60 fps / Zvuk: 0 (případně přes aux - 3,5 mm)  
Encoder: H.264 / MPEG-4  
(Video smyčka se přehrává automaticky dokola)

### VENKOVNÍ POSTERY ZAPOJENÉ DO SEBE

počet:	2	3	4
➔	<p><u>512 x 768 px.</u></p> <p>128 cm šířka 192 cm výška</p>	<p><u>768 x 768 px.</u></p> <p><b>čtverec 1:1</b></p> <p>192 cm šířka 192 cm výška</p>	<p><u>1024 x 768 px.</u></p> <p>256 cm šířka 192 cm výška</p>
	5 POSTERŮ		6 POSTERŮ
➔	<p><u>1280 x 768 px.</u></p> <p><b>poměr 16:9</b></p> <p>320 cm šířka 192 cm výška</p>		<p><u>1536 x 768 px.</u></p> <p>384 cm šířka 192 cm výška</p>

Uvedený formát grafiky je pro ideální zobrazení.

**D** Lze použít zdroj s vyšším rozlišením v případě že je zachován poměr stran.  
Pokud je obraz v jiném rozlišení, přizpůsobí se roztažením či zúžením na celou obrazovku Posteru.

Foto formáty: JPEG, PNG - 72dpi+

(jednotlivé fotky se automaticky převádí do prezentace, třeba s různými přechody)

Video formáty: MP4, (WMV, MOV, AVI)

Rychlost dat: doporučeno 1500 kbps a více (nejméně však 500 kbps)

Frekvence snímků: 25 - 60 fps / Zvuk: 0 (případně přes aux - 3,5 mm)

Encoder: H.264 / MPEG-4 / MPEG-5

(Video smyčka se přehrává automaticky dokola)

VELIKOST OBRAZU: **1 POSTER venkovní**

**ŘÍDTE SE  
ROZLIŠENÍM  
OBRAZU**



OUTDOOR  
P3

320 x 512 px.

96 cm šířka  
153,6 cm výška



**VENKOVNÍ POSTERY P3  
ZAPOJENÉ DO SEBE**

*2 POSTERY*

(2 x 320) 640 x 512 px.

*3 POSTERY*

(3 x 320) 960 x 512 px.

*atd.*

Uvedený formát grafiky je pro ideální zobrazení.

**Lze použít zdroj s vyšším rozlišením v případě že je zachován poměr stran.**

Pokud je obraz v jiném rozlišení, přizpůsobí se roztažením či zúžením na celou obrazovku Posteru.





## PŘEDÁNÍ PODKLADŮ

Zašlete nám připravenou grafiku pro vyzkoušení.  
My ji pak po vzájemném schválení nahrajeme do zařízení.

GRAFIKU ZAŠLETE NEJPOZDĚJI **3** DNY PŘED AKCÍ !

na e-mail: [info@digipromo.cz](mailto:info@digipromo.cz)  
např. přes službu: [uschovna.cz](http://uschovna.cz) / [wetransfer.com](http://wetransfer.com)

Před posláním si zkontrolujte vlastní grafiku, spuštěním na svém monitoru.

TAK JAK JE GRAFIKA VIDĚT NA MONITORU,

TAK BUDE VYPADAT VE SKUTEČNOSTI.

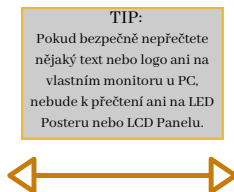

**TIP:**  
Pokud bezpečně nepřečtete  
nějaký text nebo logo ani na  
vlastním monitoru u PC,  
nebude k přečtení ani na LED  
Posteru nebo LCD Panelu.



Pro představu se podívejte na videa z ostatních akcí na našem YouTube:

DIGIpromo DIGIpromo



(klikni zde)



- Digitální LED Poster se chová jako standardní obrazovka (třeba klasická TV), která přehraje, co se na ní spustí.
- Oproti klasické TV, má LED Poster vertikální obraz, na což je potřeba při tvorbě grafiky myslet.
- Kvalitní obsah zaujme.
- Doporučujeme vytvořit grafiku přímo na míru Posteru a to ve formě video klipu.
- Použijte větší a silnější písmo v dobrém kontrastu, pro lepší viditelnost a přehlednost.
- Ideální podkladová barva je černá!
- V případě většího množství textu, zkuste věty rozdělit na více slajdů.

# GRAFICKÉ TIPY

## MÁM HORIZONTÁLNÍ MEDIÁLNÍ OBSAH (VIDEO/FOTO)

Mediální obsah:



nahrání do Posteru bez úprav  
v režimu FULL SCREEN:



nahrání do Posteru bez úprav v  
režimu **ORIGINÁLNÍ VELIKOST**:



### TIP:

Pokud máte již vytvořený horizontální obsah třeba pro TV a nevíte jak ho využít na vertikální LED Poster, použijte tuto variantu a doplňte volný prostor další grafikou. Vytvoříte tak celistvý originální obraz s dalšími informacemi.

ideální úprava grafiky pro Poster:



**GRAFICKÉ  
POŽADAVKY**

**D**  
**DIGI**promo



LCD  
**PANELY**  
A  
**KIOSKY**



**WWW.DIGIPROMO.CZ**

**GRAFICKÉ  
POŽADAVKY**

**D**  
**DIGIpromo**



**55"**  
**INDOOR  
OUTDOOR  
PANEL  
KIOSEK  
TOTEM**



**WWW.DIGIPROMO.CZ**

# ZÁKLADNÍ GRAFICKÉ POŽADAVKY

## 55" PANEL - KIOSEK - TOTEM

- ▶ **Foto formáty:** JPEG, PNG - 72dpi+  
(jednotlivé fotky se automaticky převádí do prezentace, třeba s různými přechody)
- ▶ **Video formáty:** MP4, (WMV, MOV, AVI)  
Rychlost dat: doporučeno 1500 kbps a více (nejméně však 500 kbps)  
Frekvence snímků: 25 - 60 fps  
Encoder: H.264 / MPEG-4 / MPEG-5  
**Zvuk:** ANO - reproduktory v zařízení  
(Video smyčka se přehrává automaticky dokola)
- ▶ **Android aplikace:** formát .APK (SW: Android 9.1 RK3228)  
(pro bližší specifikace nás kontaktujte, nové druhy mají Android 11)
- ▶ **ViewPort size:** kontaktujte nás pro přesné rozlišení obrazu v Google Chrome

## 4K INDOOR A OUTDOOR DOTYKOVÝ PANEL - KIOSEK 55“:

➔ Rozlišení (velikost) obrazu displeje na výšku: **2160 x 3840 px. (9:16)**

(vertikální zobrazení / Portrait)



Doporučujeme vše do  
delších video smyček



LZE VYBÍRAT Z OPERAČNÍHO SYSTÉMU

**ANDROID / WINDOWS 10**

+ možnost dotykové obrazovky a volné programy



# ROZMĚRY

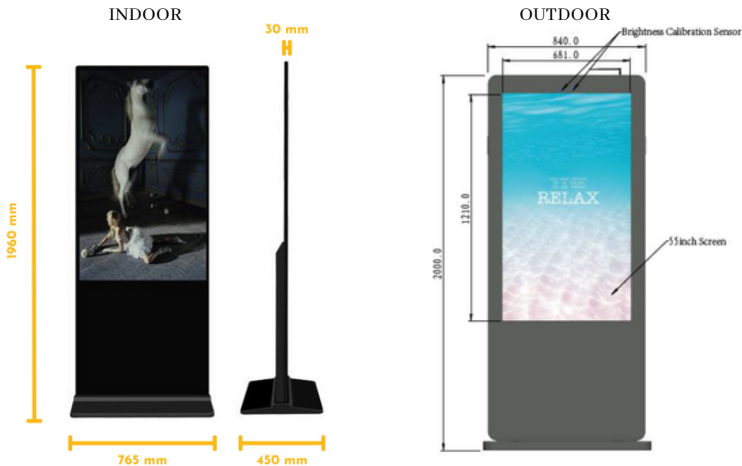

## PŘEDÁNÍ PODKLADŮ

Zašlete nám připravenou grafiku pro vyzkoušení.  
My ji pak po vzájemném schválení nahrajeme do zařízení.

**GRAFIKU ZAŠLETE NEJPOZDĚJI 3 DNY PŘED AKCÍ !**

na e-mail: [info@digipromo.cz](mailto:info@digipromo.cz)  
např. přes službu: [uschovna.cz](http://uschovna.cz) / [wetransfer.com](http://wetransfer.com)

Před posláním si zkontrolujte vlastní grafiku, spuštěním na svém monitoru.  
**TAK JAK JE GRAFIKA VIDĚT NA MONITORU,  
TAK BUDE VYPADAT VE SKUTEČNOSTI.**

Pro představu se podívejte na videa z ostatních akcí na našem YouTube:

DIGIpromo DIGIpromo



(klikni zde)

**GRAFICKÉ  
POŽADAVKY**

**D**  
**DIGI**promo



**75"**

**4K UHD INDOOR  
LCD POSTER**



***WWW.DIGIPROMO.CZ***



# ZÁKLADNÍ GRAFICKÉ POŽADAVKY INDOOR 4K UHD LCD 75" POSTER

- ▶ **Foto formáty:** JPEG, PNG - 72dpi+  
(jednotlivé fotky se automaticky převádí do prezentace, třeba s různými přechody)
- ▶ **Video formáty:** MP4, (WMV, MOV, AVI)  
Rychlost dat: doporučeno 1500 kbps a více (nejméně však 500 kbps)  
Frekvence snímků: 25 - 60 fps  
Encoder: H.264 / MPEG-4 / MPEG-5  
Zvuk: ANO - reproduktory v zařízení  
(Video smyčka se přehrává automaticky dokola)
- ▶ **Android aplikace:** formát .APK (SW: Android 9.1 RK3228)  
(pro bližší specifikace nás kontaktujte, nové druhy mají Android 11)
- ▶ **ViewPort size:** kontaktujte nás pro přesné rozlišení obrazu v Google Chrome

## 4K UHD LCD 75" Poster:

- ➔ Rozlišení (velikost) obrazu displeje  
na výšku: **1440 x 3840 px.**  
(vertikální zobrazení / Portrait).

Doporučujeme vše do  
delších video smyček



LZE VYBÍRAT Z OPERAČNÍHO SYSTÉMU

**ANDROID / WINDOWS 10**

+ možnost dotykové obrazovky a volné programy



## ROZMĚRY



### PŘEDÁNÍ PODKLADŮ

Zašlete nám připravenou grafiku pro vyzkoušení.  
My ji pak po vzájemném schválení nahrajeme do zařízení.

**GRAFIKU ZAŠLETE NEJPOZDĚJI 3 DNY PŘED AKCÍ !**

na e-mail: [info@digipromo.cz](mailto:info@digipromo.cz)  
např. přes službu: [uschovna.cz](https://www.uschovna.cz/) / [wetransfer.com](https://www.wetransfer.com)

Před posláním si zkontrolujte vlastní grafiku, spuštěním na svém monitoru.  
**TAK JAK JE GRAFIKA VIDĚT NA MONITORU,  
TAK BUDE VYPADAT VE SKUTEČNOSTI.**

Pro představu se podívejte na videa z ostatních akcí na našem YouTube:

DIGIpromo DIGIpromo



(klikni zde)

**GRAFICKÉ  
POŽADAVKY**

**D**  
**DIGIPROMO**



**65"**  
**INDOOR**  
**TV**  
**&**  
**PANEL**

na stojanech / zed'

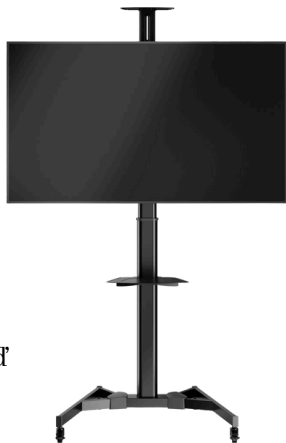

**WWW.DIGIPROMO.CZ**

# ZÁKLADNÍ GRAFICKÉ POŽADAVKY

## 65" 4K LCD OBRAZOVKA - TV / PANEL

- ▶ **Foto formáty:** JPEG, PNG - 72dpi+  
(jednotlivé fotky se automaticky převádí do prezentace, třeba s různými přechody)
- ▶ **Video formáty:** MP4, (WMV, MOV, AVI)  
Rychlost dat: doporučeno 1500 kbps a více (nejméně však 500 kbps)  
Frekvence snímků: 25 - 60 fps  
Encoder: H.264 / MPEG-4 / MPEG-5  
Zvuk: ANO - reproduktory v zařízení  
(Video smyčka se přehrává automaticky dokola)
- ▶ **ViewPort size:** kontaktujte nás pro přesné rozlišení obrazu v Google Chrome

### 65" 4K TV/PANEL na šířku:

- ➔ Rozlišení (velikost) obrazu displeje  
na šířku: **3840 x 2160 px. (16:9)**  
(horizontální zobrazení / Landscape)



### 65" 4K TV/PANEL na výšku:

- ➔ Rozlišení (velikost) obrazu displeje  
na výšku: **2160x 3840 px. (9:16)**  
(vertikální zobrazení / Portrait)

Videa doporučujeme do  
delších video smyček.

LZE VYBÍRAT Z OPERAČNÍHO SYSTÉMU

**ANDROID / WINDOWS 10**

+ možnost dotykové obrazovky u WIN a volné programy



## ROZMĚRY

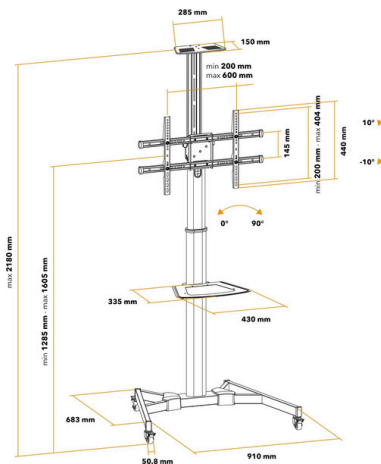

## PŘEDÁNÍ PODKLADŮ

Zašlete nám připravenou grafiku pro vyzkoušení.  
My ji pak po vzájemném schválení nahrajeme do zařízení.

**GRAFIKU ZAŠLETE NEJPOZDĚJI 3 DNY PŘED AKCÍ !**

na e-mail: [info@digipromo.cz](mailto:info@digipromo.cz)  
např. přes službu: [uschovna.cz](http://uschovna.cz) / [wetransfer.com](http://wetransfer.com)

Před posláním si zkontrolujte vlastní grafiku, spuštěním na svém monitoru.  
TAK JAK JE GRAFIKA VIDĚT NA MONITORU,  
TAK BUDE VYPADAT VE SKUTEČNOSTI.

Pro představu se podívejte na videa z ostatních akcí na našem YouTube:

DIGIpromo DIGIpromo



(klikni zde)

**GRAFICKÉ  
POŽADAVKY**

**D**  
**DIGI**promo



**98"**

**INDOOR**

**TV**

**4K OBRAZOVKA**  
**na stojanu / zeď**

# ZÁKLADNÍ GRAFICKÉ POŽADAVKY

## 98" 4K LCD OBRAZOVKA - TV

- ▶ **Foto formáty:** JPEG, PNG - 72dpi+  
(jednotlivé fotky se automaticky převádí do prezentace, třeba s různými přechody)
- ▶ **Video formáty:** MP4, (WMV, MOV, AVI)  
Rychlost dat: doporučeno 1500 kbps a více (nejméně však 500 kbps)  
Frekvence snímků: 25 - 60 fps  
Encoder: H.264 / MPEG-4 / MPEG-5  
**Zvuk:** ANO - reproduktory v zařízení  
(Video smyčka se přehrává automaticky dokola)
- ▶ **ViewPort size:** kontaktujte nás pro přesné rozlišení obrazu v Google Chrome

### 98" 4K TV na šířku:

- ➔ Rozlišení (velikost) obrazu displeje  
na šířku: **3840 x 2160 px. (16:9)**  
(horizontální zobrazení / Landscape)

Videa doporučujeme do  
delších video smyček.



**WINDOWS 10 inside**  
pro všechny volné programy a web

## ROZMĚRY

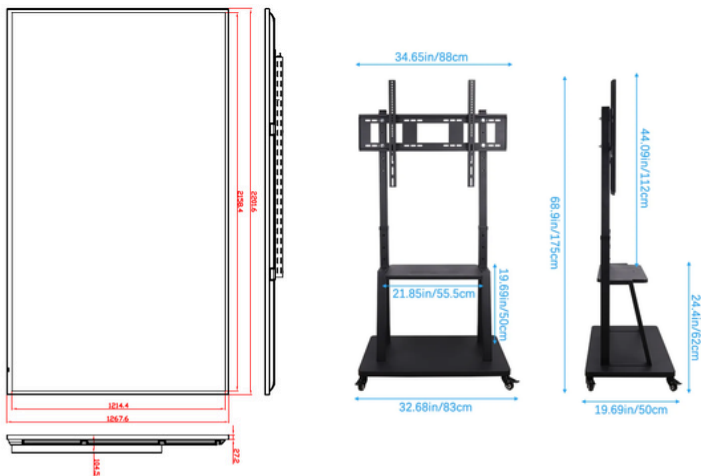

## PŘEDÁNÍ PODKLADŮ

Zašlete nám připravenou grafiku pro vyzkoušení.  
My ji pak po vzájemném schválení nahrajeme do zařízení.

**GRAFIKU ZAŠLETE NEJPOZDĚJI 3 DNY PŘED AKCÍ !**

na e-mail: [info@digipromo.cz](mailto:info@digipromo.cz)  
např. přes službu: [uschovna.cz](http://uschovna.cz) / [wetransfer.com](http://wetransfer.com)

Před posláním si zkontrolujte vlastní grafiku, spuštěním na svém monitoru.  
**TAK JAK JE GRAFIKA VIDĚT NA MONITORU,  
TAK BUDE VYPADAT VE SKUTEČNOSTI.**

Pro představu se podívejte na videa z ostatních akcí na našem YouTube:

DIGIpromo DIGIpromo



(klikni zde)



GRAFICKÉ  
POŽADAVKY

  
DIGIPROMO



98"

INDOOR

LCD POSTER

4K OBRAZOVKA



[WWW.DIGIPROMO.CZ](http://WWW.DIGIPROMO.CZ)

# ZÁKLADNÍ GRAFICKÉ POŽADAVKY

## 98" 4K LCD OBRAZOVKY - POSTER

- ▶ **Foto formáty:** JPEG, PNG - 72dpi+  
(jednotlivé fotky se automaticky převádí do prezentace, třeba s různými přechody)
- ▶ **Video formáty:** MP4, (WMV, MOV, AVI)  
Rychlost dat: doporučeno 1500 kbps a více (nejméně však 500 kbps)  
Frekvence snímků: 25 - 60 fps  
Encoder: H.264 / MPEG-4 / MPEG-5  
**Zvuk:** ANO - reproduktory v zařízení  
(Video smyčka se přehrává automaticky dokola)
- ▶ **ViewPort size:** kontaktujte nás pro přesné rozlišení obrazu v Google Chrome



### 98" 4K LCD POSTER:



Rozlišení (velikost) obrazu displeje na  
výšku: **2160 x 3840 px. (9:16)**  
(vertikální zobrazení / Portrait)

Video doporučujeme do  
delších video smyček.



**WINDOWS 10 inside**  
pro všechny volné programy a web



**GRAFICKÉ  
PODKLADY**

  
**DIGipromo**



**DIGipromo s.r.o.**

Na Třebešíně 599/24

100 00, Praha 10 - Strašnice

IČ: 636 69 790

DIČ: CZ63669790

**WWW.DIGIPROMO.CZ**

 [digipromo.cz](https://www.facebook.com/digipromo.cz)

 [digipromo.cz](https://www.instagram.com/digipromo.cz)

 [info@digipromo.cz](mailto:info@digipromo.cz)

 +420 797 869 753



**V PŘÍPADĚ POTŘEBY NÁS KONTAKTUJTE**